

INGCO

Vacuum Cleaner

ES Vacuum Cleaner



VC13301 VC13301-X(X stands for 1 to 9)



SCAN FOR VIDEO



INGCO Global



1



2



3



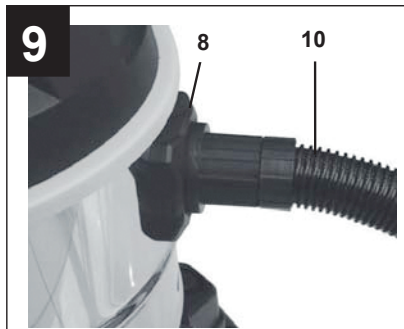
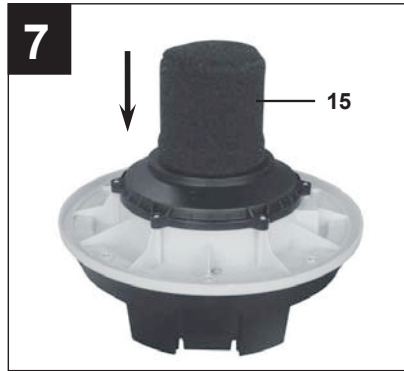
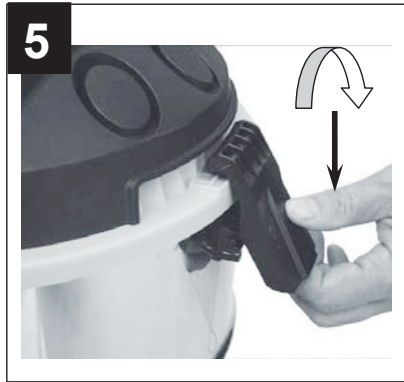

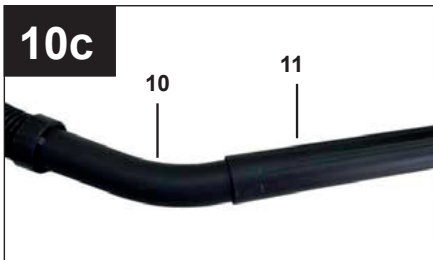
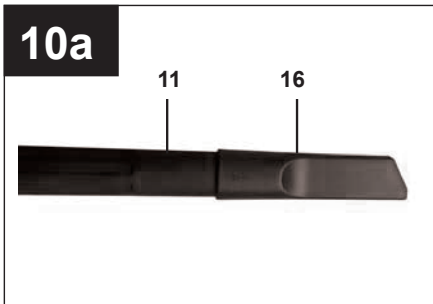

Importante!

Al usar el equipo, se deben observar algunas precauciones de seguridad para evitar lesiones y daños. Lea el manual de instrucciones completo con la debida atención. Guarde este manual en un lugar seguro, para que la información esté disponible en todo momento. Si entrega el equipo a otra persona, entréguele también estas instrucciones de funcionamiento.

No asumimos ninguna responsabilidad por daños o accidentes que surjan debido a la inobservancia de estas instrucciones y la información de seguridad.

1. Información de seguridad

- **Importante:** Lea las instrucciones de funcionamiento antes de montar y utilizar el aparato por primera vez.
 - Compruebe que la tensión de red sea la misma que la tensión de red especificada en la placa de características.
 - Conecte el aparato únicamente a una toma de corriente a prueba de golpes de 230 V~
 - 50 Hz debidamente instalada.
- Extraiga el enchufe de alimentación en las siguientes circunstancias: Siempre que el
- aparato no esté en uso, antes de abrir el aparato y antes de cualquier trabajo de limpieza
 - y mantenimiento. Nunca limpie el aparato con disolventes.
 - Nunca extraiga el enchufe de la toma tirando del cable.
- Nunca deje el aparato desatendido cuando esté en funcionamiento.

- Mantener alejado de los niños.
- Tenga cuidado de que el cable de alimentación no se dañe al ser atropellado, aplastado, tirado o similar.
- No utilice la máquina si el cable de alimentación no está en perfectas condiciones.
- Si se debe reemplazar el cable de alimentación, el reemplazo debe cumplir con las especificaciones de diseño del fabricante. Cable de alimentación: H 05 VV - H 2 x 0,75 mm²
- Nunca aspire lo siguiente: fósforos encendidos, cenizas y colillas de cigarrillos ardientes, sustancias combustibles, cáusticas, inflamables o explosivas, vapores o líquidos.
- Este aparato no es adecuado para aspirar polvo que pueda ser nocivo para la salud.
- Guarde el aparato en un lugar interior seco.
- Nunca utilice el aparato si está dañado.
- Solo permita que el electrodoméstico sea reparado por un punto de servicio posventa autorizado.
- Utilice el aparato únicamente para la realización de trabajos para los que ha sido diseñado.
- Tenga especial cuidado cuando limpie los escalones.
- Utilice únicamente accesorios y repuestos originales.

Este electrodoméstico no está diseñado para que lo usen personas (incluidos los niños) con capacidades físicas, sensoriales o mentales reducidas, o falta de experiencia y conocimiento, a menos que una persona responsable de su seguridad les haya supervisado o instruido sobre el uso del electrodoméstico. Los niños deben ser supervisados para asegurarse de que no jueguen con el aparato.

2. Disposición y elementos suministrados (Fig. 1-3)

1. Mango
2. Interruptor de encendido/apagado
3. cabeza
4. Jaula de filtro
5. Válvula de flotador de seguridad
6. Gancho de bloqueo
7. Tanque
8. Conexión de la manguera de succión
9. Conector de soplado
10. Manguera de succión flexible
11. Tubo de succión de 3 partes
12. Boquilla combinada
13. Ruedas
14. Bolsa de suciedad
15. Filtro de espuma
16. Boquilla para grietas

3. Uso previsto

La aspiradora en seco y húmedo está diseñada para aspirar en seco y húmedo utilizando el filtro adecuado. El aparato no es adecuado para aspirar sustancias combustibles, explosivas o nocivas.

La máquina debe utilizarse únicamente para el fin prescrito. Cualquier otro uso se considera un caso de mal uso. El usuario/operador y no el fabricante será responsable de los daños o perjuicios de cualquier tipo causados como consecuencia de ello.

Tenga en cuenta que nuestro equipo no ha sido diseñado para su uso en aplicaciones comerciales, comerciales o industriales. Nuestra garantía quedará anulada si la máquina se utiliza en actividades comerciales, comerciales o industriales o para fines equivalentes.

4. Datos técnicos

Tensión de red: 220-240V~ 50/60 Hz

Modelo	Entrada de alimentación	Volumen del tanque
VC13301 VC13301-X(X stands for 1 to 9)	1300W	30 L

5. Antes de empezar



Importante!

- Antes de conectar el aparato a la red eléctrica, asegúrese de que los datos de la placa de características sean idénticos a los datos de la red.
- El aparato solo puede conectarse a una toma de corriente a prueba de golpes.

5.1 Montaje del aparato

Montaje del mango (Fig. 3)

Fijar la empuñadura (1) con los dos tornillos suministrados.

Montaje del cabezal del aparato (Fig. 5)

El cabezal del aparato (3) se fija al recipiente (7) mediante el gancho de bloqueo (6). Para retirar el cabezal del aparato (3), abra el gancho de bloqueo (6) y retire el cabezal del aparato (3). Al colocar el cabezal del aparato (3), asegúrese de que el gancho de bloqueo (6) encaje correctamente.

Montaje de las ruedas (Fig. 6)

Montar las ruedas (13) de acuerdo con la fig. 6.

5.2 Montaje del filtro



Importante!

Nunca utilice la aspiradora en seco y húmedo sin filtro.

Verifique que el filtro esté bien colocado en todo momento.

Montaje del filtro de espuma (Fig. 7)

Para aspirar en húmedo, deslice el filtro de espuma suministrado (15) sobre la jaula del filtro (Fig. 4/4).

Montaje de la bolsa de suciedad (Fig. 8)

Para aspirar en seco, deslice la bolsa de suciedad (14) sobre el orificio de aspiración. La bolsa de suciedad (14) es adecuada solo para aspirar en seco. La bolsa de suciedad facilita la eliminación del polvo aspirado.

5.3 Montaje de la manguera de aspiración (Fig. 4, 9, 10)

Conecte la manguera de aspiración (10) al conector correspondiente de la aspiradora en seco y húmedo, según la aplicación requerida.

Pasar la aspiradora

Conecte la manguera de succión (10) al conector de la manguera de succión (8).

Soplo

Conecte la manguera de succión (10) al conector de soplado (9).

El tubo de succión de 3 partes (11) se puede conectar a la manguera de succión (10) para extenderla.

5.4 Boquillas de aspiración

Boquilla combinada (12)

La boquilla combinada (12) con accesorios es para aspirar sólidos y líquidos en áreas medianas a grandes. La boquilla para grietas (16) está especialmente diseñada para limpiar cuellos y bordes.

6. Operación



Importante!

Apague el equipo si se emite líquido o espuma con el aire de escape al aspirar líquidos.

6.1 Interruptor de encendido/apagado (Fig. 1)

Posición del interruptor 0: Apagado

Posición del interruptor I: encendido

6.2 Aspiración en seco

Utilice la bolsa de suciedad (14) para aspirar en seco (ver punto 5.2).

Asegúrese siempre de que los filtros estén perfectamente sujetos.

6.3 Aspiración en húmedo

Para aspirar húmedo, utilice el filtro de espuma (15) (ver punto 5.2).

Verifique que el filtro esté bien colocado en todo momento.



Importante!

Al aspirar líquidos, el interruptor de seguridad flotante (5) se cierra cuando se alcanza el nivel máximo del tanque. Al hacerlo, el ruido de succión del equipo cambiará y se hará más fuerte. A continuación, debe apagar el equipo y vaciar el depósito.



Importante!

La aspiradora en húmedo y en seco no es adecuada para aspirar líquidos combustibles. Para aspirar líquidos, utilice únicamente el filtro de espuma suministrado.

6.4 Soplado

Conecte la manguera de succión (10) al conector de soplado (9) en la aspiradora en seco y húmedo.

7. Limpieza, mantenimiento y pedido de repuestos



Importante!

Desconecte siempre el enchufe de alimentación antes de comenzar cualquier trabajo de limpieza.

7.1 Limpieza

- Mantenga todos los dispositivos de seguridad, las rejillas de ventilación y la carcasa del motor libres de suciedad y polvo en la medida de lo posible.
- Le recomendamos que limpie el aparato inmediatamente después de usarlo.

7.2 Limpieza del cabezal del aparato (3)

Limpie el aparato regularmente con un paño húmedo y un poco de jabón suave. No utilice agentes de limpieza ni disolventes; estos pueden ser agresivos para las piezas de plástico del aparato.

7.3 Limpieza del contenedor (7)

El recipiente se puede limpiar con un paño húmedo y un poco de jabón suave o con agua corriente, dependiendo de la cantidad de suciedad.

7.4 Limpieza del filtro de espuma (15)

Limpie el filtro de espuma (15) con un poco de jabón suave bajo el chorro de agua y déjelo secar al aire.

7.5 Mantenimiento

A intervalos regulares y antes de cada uso, compruebe que los filtros de la aspiradora en húmedo y en seco estén bien colocados.

7.6 Pedido de piezas de repuesto

Indique los siguientes datos cuando solicite piezas de repuesto:

- Tipo de máquina
- Número de pieza de repuesto de la pieza requerida

8. Eliminación y reciclaje



La unidad se suministra en un embalaje para evitar que se dañe durante el transporte. Este embalaje es materia prima y, por lo tanto, puede reutilizarse o devolverse al sistema de materia prima. La unidad y sus accesorios están hechos de varios tipos de materiales, como metal y plástico. Los componentes defectuosos deben desecharse como residuos especiales. Pregunte a su distribuidor o a su ayuntamiento.

INGCO

EXPLODED VIEW

VC13301, VC13301-X (X stands for 1 to 9)

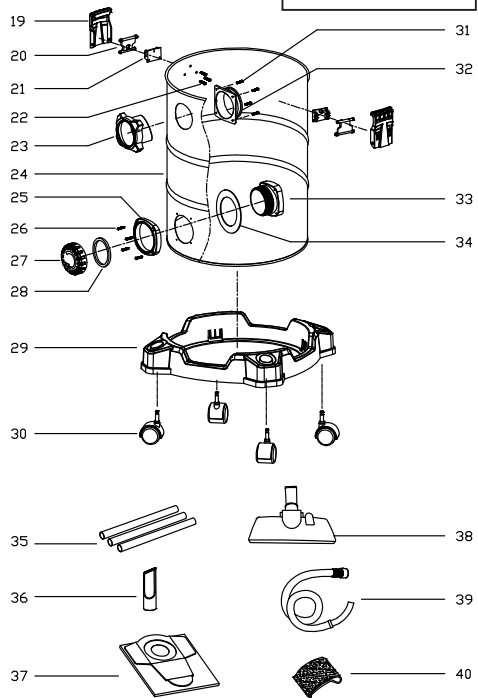
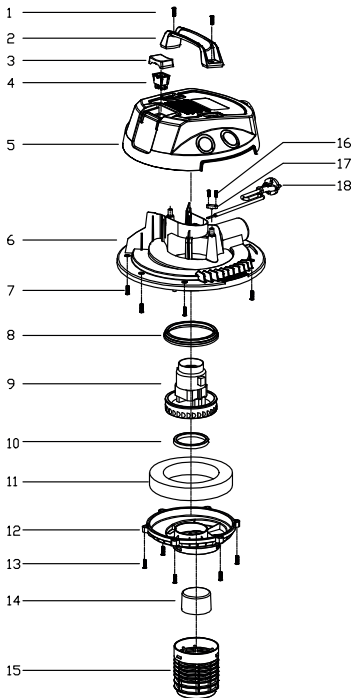
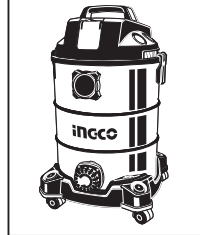



SPARE PART LIST

VC13301,VC13301-X (X stands for 1 to 9)

NO.	Parte Descripción	Qty	NO.	Parte Descripción	Qty
1	Tornillo	2	21	Clip base	2
2	Manejar	1	22	Tornillo	6
3	Cambiar la cubierta impermeable		23	Conexión de succión	1
4	interruptor	1	24	Tanque	1
5	706 cubierta superior	1	25	Placa del puerto de drenaje	1
6	base motor 706	1	26	Tornillo	4
7	Tornillo	5	27	Cubierta del puerto de drenaje	1
8	Capas superiores del motor	1	28	Anillo de junta para puerto de drenaje	1
9	Motor	1	29	base del tanque	1
10	Estratificación inferior del motor	1	30	Rueda	4
11	silenciador algodón	1	31	Tornillo	4
12	706 Rejilla de entrada de aire	1	32	Suction connection plate	1
13	Tornillo	6	33	Conexión de purga	1
14	bloque flotante	1	34	Junta del puerto de drenaje	1
15	Soporte de filtro	1	35	tubo	3
16	Tornillo	2	36	Boquilla para grietas	1
17	placa del cable de alimentación	1	37	bolsa de papel	1
18	Cable de alimentación	1	38	cepillo para piso	1
19	Clip 2	2	39	Manguera	1
20	Clip 1	2	40	filtro de espuma	1

INGCO



www.ingco.com
MADE IN CHINA
0921.V02

INGCO TOOLS CO., LIMITED
No. 45 Songbei Road, Suzhou
Industrial Park, China.

VC13301 VC13301-X(X stands for 1 to 9)